

(19) 日本国特許庁 (J P)

(12) 公開特許公報 (A)

(11) 特許出願公開番号

特開2003-62027

(P2003-62027A)

(43) 公開日 平成15年3月4日 (2003.3.4)

(51) Int.Cl.<sup>7</sup>

A 6 1 H 19/00

識別記号

F I

A 6 1 H 19/00

タームコード\* (参考)

4 C 0 7 4

審査請求 未請求 請求項の数 1 書面 (全 4 頁)

(21) 出願番号 特願2001-308040 (P2001-308040)

(22) 出願日 平成13年8月27日 (2001.8.27)

(71) 出願人 500375028

梅野 政明

石川県金沢市大手町8-20 小池病院内

(72) 発明者 梅野 政明

石川県羽咋市円田町222番地

Fターム (参考) 4C074 AA01 CC11 FF01 GG11

(54) 【発明の名称】 二熟女共用の男性陰幹模形性交具

(57) 【要約】 (修正有)

【課題】 女性用性交具の提供。

【解決手段】 男陰幹の模型1、2の各々に数条のひれを有する数個のひれ帯1<sub>1</sub>~2<sub>1</sub>を有する太さの異なる二個の男性陰幹の模型1、2の間にひれ3を挟んで、それぞれの塞ぎ壁18・28の穴19や、ひれ3の穴33を通して、繋ぎピン体4の斜面41・42の先端から細い塞ぎ軸5まで詰め込んで一体に組み立てる。

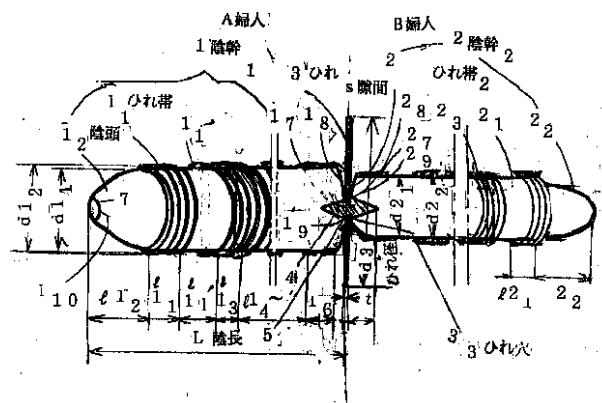

【特許請求の範囲】

【請求項1】 全部軟性プラスチック製の薄い数条のひれを有する数個のひれ帯1<sub>1</sub>~、2<sub>1</sub>~を有する二個の男性陰幹の模型体1、2を塞ぎ壁1<sub>8</sub>・2<sub>8</sub>と相当大径で薄いひれ3を、それぞれの穴1<sub>9</sub>・2<sub>9</sub>・3<sub>9</sub>を繋ぎピン体4の斜面4<sub>1</sub>・4<sub>2</sub>の先端から径の少し小なる繋ぎ軸5まで詰め通して一体とした二熟女共用の男性陰幹模形成性交具。

【発明の詳細な説明】

【0001】

【産業上の利用分野】二熟女共用の性交具の男性陰幹の模形成品に関するものである。

\*【0002】

【従来の技術】全生物は、その発生当初より異性間のなんらかの性交法により、子孫を現在にいたるまで継続してきた。

【0003】私たち夫婦は子供を儲ける目的で、神聖な気持ちで性交していたと思っていたが、最近の熟女は夫一人では足りないのか？次ページに添付したごとき陰性具の模形成品や薬品などがなんと多いことか？しかし夫のごとき生の性器でないので多種の実感が少い欠点がある

【0004】【性感昂進物件の広告】

【1】

マンネリSEX |人ぼっちの夜に| せ・よ・な・ら

082 ラブアーティション Part5 激震教鞭 ¥3,400  
夢の新素材、今までなかった肉質・肉ヒダ再現

047 風間マリア ¥9,500  
新性器・ロリポップシリーズ(立体彫刻ボディ)に新素材を採用した中なる見えの新感覚!

112 白鳥返廉 ¥6,200  
盗撮の風が吹いた生声CD付

086 パンチくん ¥4,800  
奥にあたるのが好きな女性にピッタリのストレートボディローラーパイプを使って2か所だけの

207 IC6号 ¥19,800  
世間初マイコン制御。ホタン操作でパイプの内部リズミ180Hzの振動を好きなタイミングでON/OFFできるように変化!シリコン製でやわらかくともホンモノをくくり!

111 電動ピーチ姫 ¥4,000  
最高級樹脂ゼリーで梅子抜刺。ローター付

072 アレ・メイト・メンズ ¥10,200  
見え違い役差、簡単リモコン操作!!超小型パイプがアソコを刺さずする。

302 アナルパートナー ¥10,200  
ベルトで装着するタイプ。先が細かしく初めての安心。

080 電動アナルポンプ ¥7,300  
ポンプ機能で直径3~7cmまで自由自在に膨らませパイプ付。

701 Jack&Betty 5点セット ¥6,900  
ムチ・アイマスク・激待手加・口挿・三角パイプ5つもセットになってこの値段!あなたもはじめてみる!!

085 ナスビさん ¥5,600

083 きゅりちゃん ¥6,200  
パール玉がGスポットをピンポイントに刺激。

071 ビートキャップ MARKS ¥5,000  
ピンッと後溜りアツアツ!ライブ女2人で感しあって下さい。

086 マジックリングPart8 ¥3,400  
快感を刺激! 振動するだけで、大変身。彼女も大喜び、6種類も入って4人エロイ! 興奮、Hするのめが楽しみ!!

070 ビートキャップ MARK2 ¥6,000  
強い味がやってくれた、ミニローターで彼女のアソコを刺激する。あなたも彼女の2人で天国!仲良し色で脱路の心配なし。

088 ミスターコーン ¥5,400  
大人気の野菜パイプ!お尻クネクネ、頭ブルブルあなたにGスポット!

104 イメージアシスト ¥5,000  
表でアタック、裏でシコシコ、いつでも友達。脱糞自由の超薄型ローター付。裏でSEX、裏でオナニー!

087 ブラックライダー ¥4,200  
クマちゃんのカリスマでもうエロイ!Gスポット!本物のスリリングなGスポット!

086 かわいのお野菜グッズ 勢ぞろい

087 キーバナー ¥4,200  
時ら遊び自在でクリちゃん刺激

084 パナナくん ¥5,200  
あなたのクマちゃんとは違ってみては...

081 クールフライ ¥19,800  
無駄に大きなパイプ!超激震!究極の快感!愛撫・挿入・挿入の快感!変換可能な5段階の快感!パイプ!どなたでも簡単に使える!挿入・挿入・挿入!あなたもはじめてみる!!

001 シリコン ミニストロング ¥7,500  
ビビナズ向け、パイプ、本体のローリングパイプとどしく楽!

085 ザンダークィーン ¥5,400  
クリちゃんパイプとれをとっても使われる!

088 モンキーバナナ ¥4,200  
挿れっぱなしでクリちゃん刺激

048 ニックスL 300ml ¥2,000  
愛用の快楽ローション

602 御堂舞 ¥3,500  
女性用クリマムタイプ。あなたのお名前が甲がわん!挿れっぱなし!あなたもはじめてみる!

605 マカ-アンディーナ ¥18,000(3000入り袋付)※送料別  
脱糞食品、1日3回服用。インク時代より自然界最良の精力源とされた「マカ」。下っ腹から根気が湧く!遊戯性。狂性。男性は5分5分女性の60%

051 スイハシ 瓶 ¥2,900

088 リードスプレー ¥5,900  
AV現場ご用意。行先の15分前にスプレーするだけ。もう半強くんとは呼ばれない。無臭無毒のスプレー。

601 印度神油 ¥3,500  
インドの神油。人生に最高の結果をもたらす。(男性用)

【本発明物件を使用した二人の性交姿】

【0005】

【発明が解決しようとする課題】

【0006】

【課題を解決するための手段】陰幹1、2の各々に数条のひれを有する数個のひれ帯1<sub>1</sub>~、2<sub>1</sub>~を有する太さの異なる二個の男性陰幹1、2の間にひれ3を挟ん

で、それぞれの塞ぎ壁1<sub>8</sub>、2<sub>8</sub>の穴1<sub>9</sub>・2<sub>9</sub>、や、ひれ3の穴3<sub>9</sub>を通して、繋ぎピン体4の斜面の先端から細い繋ぎ軸5まで詰め込んで一体に組立てて男性陰幹模形成品を形成する。

【0007】

【各部の作用、実施例、効果】陰頭1<sub>2</sub>の基部の径、陰幹1<sub>1</sub>~1<sub>6</sub>の径は同じd1<sub>1</sub>(50mm)の同径

で、 $2_1$ の基部、 $2_1 \sim 2_6$ は同径、 $d_{2_1}$ の径(45mm)で、幅はそれぞれ約17mmと夫より太く、幅も大で、また厚さ $t$ を1mmとし、それぞれの塞ぎ穴 $1_9$ 、 $2_9$ より相当に硬いジェリー状の液体を注入すれば保温性があり、生の夫の陰幹と同等以上の弾性や硬さと、 $L_1 \cdot L_2$ のように長く(約170mm)、また本物体を約40にして使用すれば夫の陰幹以上の感性を覚える効果を生ずると共に、両婦人の室の締付力が同等と仮定すれば、

【図3】に示すごとくB婦人使用の陰径 $d_{2_1} \cdot d_{2_2}$ は、A婦人使用の陰径 $d_{1_1} \cdot d_{1_2}$ より細いので摩擦面積、摩擦力は小さく、従ってB婦人がPの力で押せばピストン動 $2 \cdot W_2$ ・振動 $Q_2$ はA婦人のピストン動 $P_1 \cdot W_1$ ・振動 $Q_1$ に比べて極めて大きくて感度も大であるので、上下交替すれば兩人互いに平等の感度を得る効果がある。

【0008】各ひれ帯 $1_1 \sim 1_7$ 、 $2_1 \sim 2_7$ の数条の各ひれの厚さ $t_1$ 、 $t_2$ は0.5mmと薄く、幅約8mm、高さ1mm、直径 $d_{1_2}$ は50mm、 $d_{1_2}$ は52mm、 $d_{2_1}$ は45mm、 $d_{2_2}$ は47mmで夫の疣帯より太く幅が大きいので、柔かに両人の室内をピストン動する効果がある。

【0009】全体軟性プラスチック製で、ひれ3の径 $d_3$ は約90mm、厚さ0.5mm、陰幹の塞ぎ壁 $1_8 \cdot 2_8$ の厚さ1mmで大きく薄く湾曲して隙間 $s$ と共に大きく揺れ角度まで変形するので、

【図3】に示すごとくA婦人は下位、B婦人は上位の交位の場合は、何可なる姿態にも應じて曲り、またストッパーの効果を示すと共に陰部の皮膚まで柔らかく密着し、その上、諸種の性交伝染病菌の浸入を防止する効果がある。

【0010】

【図1】に記したごとく、直径大きな薄いひれ3を挟んで陰幹1、陰幹2のそれぞれの穴 $1_9 \cdot 2_9 \cdot 3_3$ は直径は4mmで、繋ぎピン体4の斜面の径 $d_4$ は8mm、繋ぎ軸5の径 $d_4$ mmで、全体軟性プラスチック製であるので、その弾力で広がって直径小なる軸5までピン体斜面 $4_1$ 或いは $4_2$ を通過して5で締め、陰幹1・2がピストン動しても外れることがない。

【0011】それぞれ穴 $1_9 \cdot 2_9 \cdot 3_3$ の径は4mmとして、全体が軟性プラスチック製で弾性があるので、繋ぎピン体の斜面 $4_1$ は塞ぎ壁の穴 $1_9$ 、及びひれ3の穴 $3_3$ を通すことは容易であるが、

【図3】に示すごとく変形するので、陰幹2の塞ぎ壁 $2_8$ の穴 $2_9$ を通ることが困難なので、陰頭頂の穴 $1_{10}$ からピン体斜面 $4_1$ をその穴から押棒6を押して $2_9$ を細い繋ぎ軸5まで確実に通すことができる効果があり、組立が終了した後に塞ぎ栓7で塞ぐ。

【0012】自分の劇感表状を見ることができないの

で、相手の劇感性を直接見て自分も同じ表状を想像できて一層感性を増大できる効果がある。

【0013】貼付した広告の器具には殆んどバイブルを使用しているので、本発明品にも陰幹1、2の穴 $1_9$ 、 $2_9$ からバイブルセンサーを挿入すれば月刊誌の姿態のような激感性の効果が期待できる。

【図面の簡単な説明】

【図1】二婦人共用の模型男性陰幹物二個 $1_1$ 、 $2_2$ とストッパーひれ3を繋ぎピン体4で組み合わせた斜視図であるが、切断線の内方は正面断面図である。

【図2】(a)は陰幹1と陰幹2を繋ぎピン体4で繋いで組立てる方法に関する正面断面図で、(b)は塞ぎ栓7の使用図である。

【図3】作用を示す正面図である。

【符号の説明】

- 1 A婦人使用の男性陰幹部の陰幹模型物であり、 $1_2$ は陰頭で、 $1_1 \cdot 1_3 \cdot 1_5 \cdot 1_7$ は同径のひれ帯 $1_1 \sim 1_6$ の陰幹と $1_2$ の基部は同径  
 $1_8$ は他端の塞ぎ壁  $1_9$ は $1_8$ の穴  $1_{10}$ は陰頭頂の穴  
 2 B婦人使用の男性陰幹部の陰幹模型物であり、 $1$ より少し小径。  
 $2_2$ は陰頭で、 $2_1 \cdot 2_3 \cdot 2_5 \cdot 2_7$ は同径のひれ帯 $2_1 \sim 2_6$ の陰径と $2_2$ の基部は同径  
 $2_8$ は他端の塞ぎ壁  $2_9$ は $2_8$ の穴  
 3 ストッパーひれ  $3_1$ は自然状態、 $3_2$ は撓、 $3_3$ は穴  
 4 繋ぎピン体  $4_1$ 、 $4_2$ は斜面  
 5 繋ぎ軸  
 6 押し棒  
 7 塞ぎ栓  
 $L_1$  1部の陰幹の長さ  
 $1_1 \sim 1_7$ は同径の各ひれ帯部の幅  
 $1_2$ は陰頭、 $1_1 \sim 1_6$ は $1_2$ 基部と同径の各陰幹部の幅  
 $L_2$  2部の陰幹の長さ  
 $2_1 \sim 2_7$ は同径の各ひれ帯部の幅  
 $2_1$ は陰頭、 $2_1 \sim 2_6$ は陰頭基部と同径の各陰幹部幅  
 $d$  直径  $d_1$  陰頭基部と陰幹の  $d_2$  各陰幹部ひれ帯の  
 $d_3$  ひれ3の  $d_4$  繋ぎピン体の斜面 $4_1 \cdot 4_2$ の  
 $d_5$  繋ぎ軸5の  
 $s$  隙間  
 $t$  厚さ  $t_1$  ひれ3の  $t_2$  陰頭と陰幹の  
 $P$  ピストン働  $P_1$  1陰幹の  $P_2$  2陰幹の  
 $Q$  振動  $Q_1$  1陰幹の  $Q_2$  2陰幹の  
 $W$  回転  $W_1$  1陰幹の  $W_2$  2陰幹の  
 ひれ $3_1$ から $3_2$ までの揺れ角度

【図1】

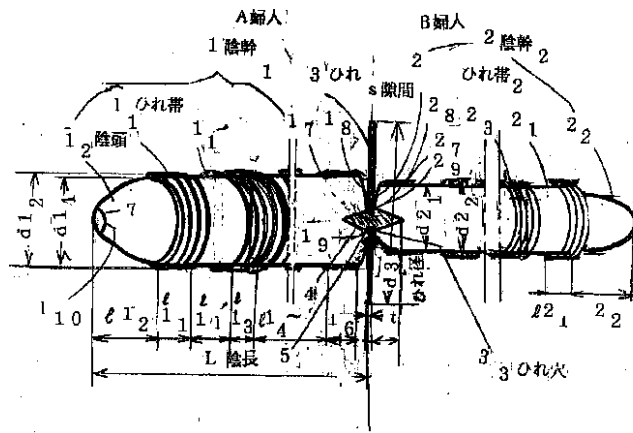

【図2】

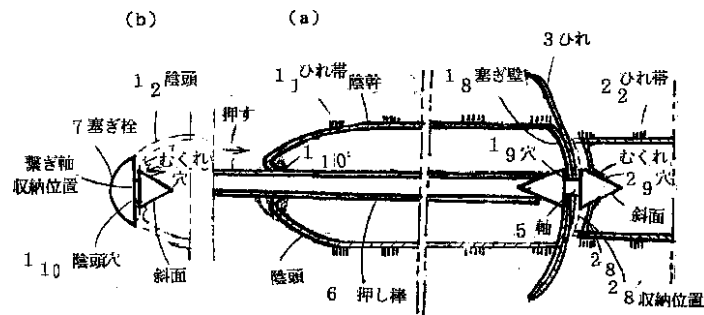

【図3】

